

CPCD25-W15G2
Carrello Elevatore Diesel



DATI DEL PRODUTTORE E SPECIFICHE TECNICHE

SPECIFICHE			
Produttore			HELI
Modello			CPCD25-W15G2
Portata		Kg	2500
Distanza dal baricentro del carico		(mm)	500
Alimentazione			Diesel
Operatore			Operatore seduto
DIMENSIONI			
Altezza massima di sollevamento	H	mm	4500
Altezza con montante esteso	H1	mm	2000
Altezza massima di sollevamento (con griglia reggicarico)	H2	mm	4039
Alzata libera	H3	mm	145
Altezza del tettuccio	H4	mm	2150
Altezza di carico dal suolo al centro dell'interasse	H5	mm	110
Distanza tra sedile e tettuccio di protezione	H6	mm	1035
Altezza del perno di trazione	H7	mm	245
Altezza griglia reggicarico	H8	mm	1004
Larghezza interasse	L1	mm	1600
Sporgenza anteriore	L2	mm	480
Sporgenza posteriore	L3	mm	525
Alzata libera di carico	W1	mm	1150
Lunghezza complessiva (con forche)	L	mm	3675
Lunghezza complessiva (senza forche)	L'	mm	2605
Larghezza complessiva	W3	mm	970
Raggio di sterzata (interno)	V	mm	160
Min. raggio di sterzata (esterno)	Wa	mm	2250
Angolo di inclinazione (ant/post)	α/β	(°)	6/10
Dimensioni forche	s/e/l	mm	40/122/1200
Peso operativo		kg	4100
Carico sull'asse (carico, anteriore/posteriore)		kg	5550/830
Carico sull'asse (scarico, anteriore/posteriore)		kg	1570/2310
RUOTA E PNEUMATICO			
Numero ruota x=ruota motrice (anteriore/posteriore)			2x/2
Tipo di gomme (anteriore/posteriore)			Pneumatici superelastica antitraccia
Dimensioni pneumatici (anteriore/posteriore)			7.00-12-12PR/6.00-9-10PR
ALTRO			
Freno di servizio/parcheggio			Idrraulico/Meccanico

PRESTAZIONI		
Trazione massima (carico/scarico)	k/N	19.3/12.8
Pendenza massima superabile (scarico/carico)	%	32/24
Velocità di transito (carico/scarico)	Km/h	18/19
Velocità di sollevamento (carico/scarico)	mm/s	560/730
Velocità di abbassamento (carico/scarico)	mm/s	420/320
MOTORE E TRASMISSIONE		
Modello del motore		ISUZU C240
Potenza nominale	kW/rpm	34.3/2500
Coppia nominale	Nm/rpm	137.7/1800
Numero di cilindri/cilindrata (L)		4/2.396
Capacità serbatoio	L	66
Emissione		EURO STAGE IIIA

Dimensioni ed ingombri



Diagramma di carico

Centro del carico (Kg)

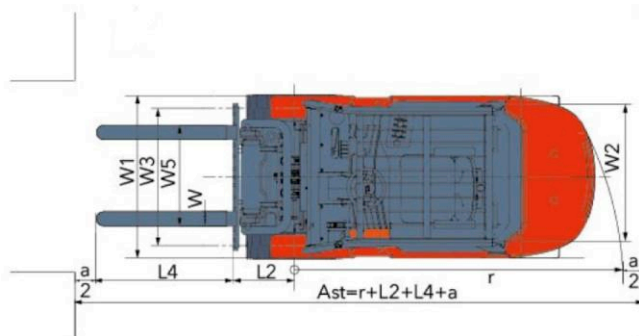
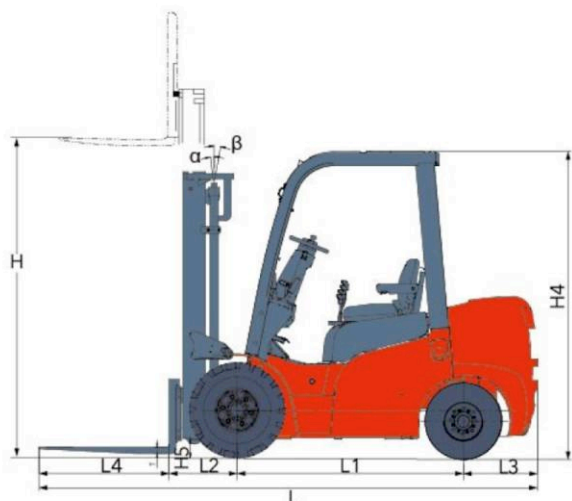
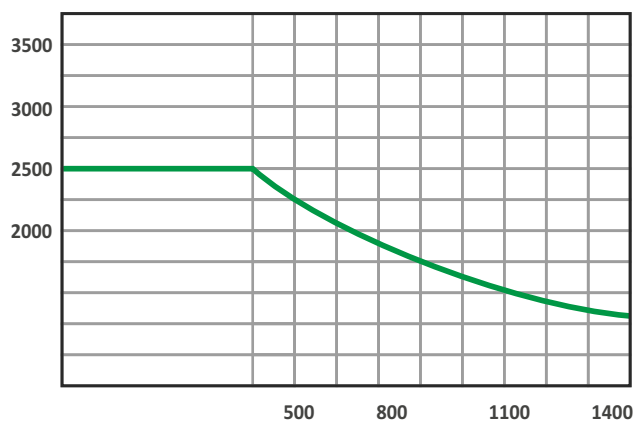

CPCD25

L'asse verticale supporta la capacità di carico e l'asse orizzontale rappresenta il centro di carico che viene calcolato dalla superficie anteriore delle forche al baricentro del carico standard. Il carico standard significa un cubo con una lunghezza del bordo di 1000 mm. Quando il montante viene inclinato in avanti utilizzando forche non standard o caricando merci di grandi dimensioni, la capacità di carico viene ridotta. La capacità di carico del montante standard ha diversi centri di carico indicati in questo diagramma di carico.

Centro del carico (mm)

Tipo montante		DUPLEX
Altezza di sollevamento	mm	4500
Traslatore		SI
Posizionatore forche idraulico		SI
Fari di lavoro		SI
Lampeggiante		SI
Cicalino retromarcia		SI
Sensore sedile presenza uomo a bordo		SI
Cinture di sicurezza		SI
Specchietti retrovisori		SI
Lunghezza alla piastra	mm	2700
Larghezza	mm	1150
Altezza carrello	mm	2350
Altezza montante abbassato	mm	2800

EDOCAR
NOLEGGIO



>> ANTEGNATE (BERGAMO) ITALY - Strada Provinciale ex Strada Statale 11, nr. 35
TEL. +39 0363 905870 - antegnate@edocarnoleggio.it

>> URAGO D'OGGIO (BRESCIA) ITALY - Via Don Francesco Metelli, 16
TEL. +39 030 717237 - urago@edocarnoleggio.it