

CPD20SQ-GE2LI

Carrello Elevatore Elettrico - Batteria al Litio



DATI DEL PRODUTTORE E SPECIFICHE TECNICHE

SPECIFICHE

1.01	Produttore			HELI
1.02	Modello			CPD20SQ-GE2Li
1.03	Portata	Q	Kg	2000
1.04	Baricentro	c	mm	500
1.05	Alimentazione			Batteria al Litio
1.06	Operatore			Operatore seduto
1.07	Distanza di carico, centro dell'asse motore alla forcella	x	mm	372
1.08	Passo	y	mm	1400

DIMENSIONI

2.01	Altezza da terra (carico, tra il montante)	m1	mm	90
2.02	Altezza da terra (centro del passo)	m2	mm	100
2.03	Altezza (montante abbassato)	h1	mm	2175
2.04	Altezza massima estesa	h4	mm	4039
2.05	Alzata libera	h2	mm	90
2.06	Alzata di sollevamento standard	h3	mm	3300
2.07	Altezza del sedile	h7	mm	1064
2.08	Altezza del gancio di traino	h10	mm	375
2.09	Altezza del tettuccio di protezione	h6	mm	2040
2.10	Lunghezza complessiva con forche	l1	mm	2970
2.11	Lunghezza complessiva senza forche	l2	mm	2055
2.12	Larghezza complessiva	b1	mm	1060/1120
2.13	Larghezza forche (min/max)	b5	mm	960/200
2.14	Raggio di sterzata esterno minimo	Wa	mm	1675
2.15	Larghezza corsia di impilamento ad angolo retto per pallet 1000x1200 trasversalmente	Ast	mm	3250
2.16	Larghezza corsia di impilamento ad angolo retto per pallet 800x1200 in lunghezza	Ast	mm	3450
2.17	Angolo di inclinazione (ant/post)	α/β	(°)	5/7
2.18	Dimensione forche	s/e/l	mm	40x122x1200
2.19	Portaforche secondo normativa DIN standard			2A

PESO

3.01	Peso operativo		Kg	3710
3.02	Caricamento dell'asse (carico ant/post.)		Kg	4738/545
3.03	Caricamento dell'asse (scarico ant/post.)		Kg	1545/1788

RUOTA E PNEUMATICO

4.01	Tipo di gomme (ant/post)			Pneumatici superelastica nera
4.02	Interasse (ant/post)	b10/b11	mm	928/245
4.03	Numero ruote (ant/post)			2/1
4.04	Dimensioni pneumatici (anteriori)			200/50-10
4.05	Dimensioni pneumatici (posteriori)			140/55.9

PRESTAZIONI

5.01	Forza trazione massima (carico/scarico)		N	14200/11000
5.02	Pendenza massima superabile (carico/scarico)		%	22/30
5.03	Velocità di transito (carico/scarico)		Km/h	16/16
5.04	Tempo di accelerazione (10m) (carico/scarico)		s	5.4/5
5.05	Velocità di sollevamento (carico/scarico)		m/s	0.4/0.6
5.06	Velocità di abbassamento (carico/scarico)		m/s	0.58/0.5

MOTORE

6.01	Alimentazione motore di azionamento (S2-60min)		kW	5.5x2
6.02	Alimentazione motore sollevamento (S3-15%)		kW	14
6.03	Guida in modalità controllata			MOSFET/AC
6.04	Sollevamento in modalità controllata			MOSFET/AC
6.05	Freno di servizio/freno di stazionamento			Idrraulico/idraulico (automatico)
6.06	Pressione di scarico		Mpa	17.5

BATTERIA LITIO

7.01	Voltaggio batteria/Capacità nominale		V/Ah	80/202
7.02	Peso batteria (min./max)		Kg	260/320

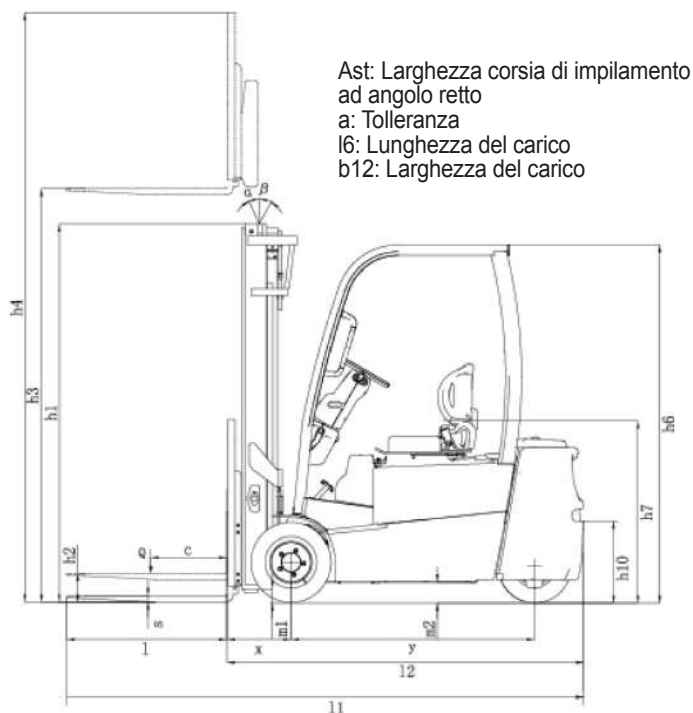

Ast: Larghezza corsia di impilamento ad angolo retto
 a: Tolleranza
 l6: Lunghezza del carico
 b12: Larghezza del carico

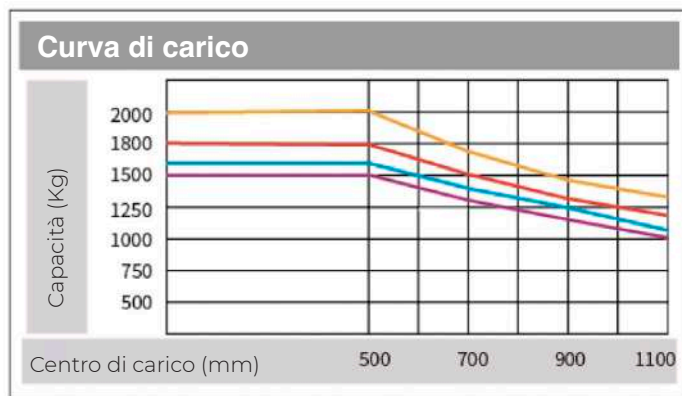
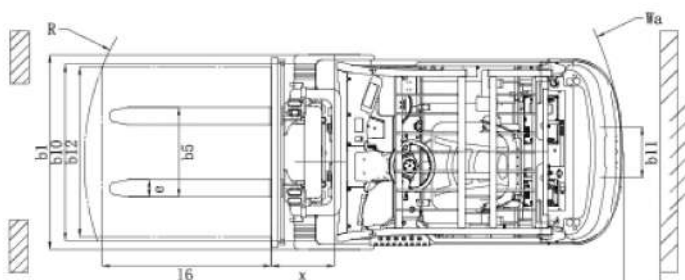

CPD20SQ

NOTA:

L'asse verticale indica la capacità di carico e l'asse orizzontale indica il baricentro del carico che viene calcolato dalla superficie anteriore delle forche alla gravità del carico standard. Il carico standard indica un cubo con una lunghezza del bordo di 1000 mm.

Quando l'albero è inclinato in avanti, utilizzando forche non standard o caricando merci di grandi dimensioni, la capacità di carico sarà ridotta. La capacità di carico del montante standard a baricentro di carico diverso può essere nota da questo diagramma di carico.

ALTRE SPECIFICHE PRODOTTO

Tipo montante		TRIPLEX
Altezza di sollevamento	mm	4000
Traslatore		SI
Posizionatore forche idraulico		SI
Fari di lavoro		SI
Lampeggiante		SI
Cicalino retromarcia		SI
Sensore sedile presenza uomo a bordo		SI
Cinture di sicurezza		SI
Specchietti retrovisori		SI
Lunghezza alla piastra	mm	2200
Larghezza	mm	1100
Altezza carrello	mm	2050
Altezza montante abbassato	mm	2150

EDOCAR
NOLEGGIO



>> ANTEGNATE (BERGAMO) ITALY - Strada Provinciale ex Strada Statale 11, nr. 35
 TEL. +39 0363 905870 - antegnate@edocarnoleggio.it

>> URAGO D'OGGIO (BRESCIA) ITALY - Via Don Francesco Metelli, 16
 TEL. +39 030 717237 - urago@edocarnoleggio.it