

CPD30-GB2LI

Carrello Elevatore Elettrico - Batteria al Litio



DATI DEL PRODUTTORE E SPECIFICHE TECNICHE

SPECIFICHE

1.01	Produttore			HELI
1.02	Modello			CPD30-GB2Li
1.03	Portata	Q	Kg	3000
1.04	Baricentro	c	mm	500
1.05	Alimentazione			Batteria al Litio
1.06	Operatore			Operatore seduto
1.07	Interasse	L1	mm	1715

DIMENSIONI

2.01	Altezza (montante abbassato)	H1	mm	2075
2.02	Altezza massima estesa	H2	mm	4230
2.03	Alzata libera	H3	mm	145
2.04	Alzata di sollevamento massima	H	mm	3000
2.05	Altezza da terra delle forche	H5	mm	135
2.06	Altezza da terra (centro del passo)	H6	mm	145
2.07	Altezza del tettuccio di protezione	H4	mm	2215
2.08	Sbalzo anteriore	L2	mm	485
2.09	Lunghezza complessiva senza forche	L'	mm	2525
2.10	Larghezza complessiva	W1	mm	1245
2.11	Raggio di sterzata	r	mm	2240
2.12	larghezza della corsia di impilamento ad angolo retto pallet 1000x1000 - tolleranza 200mm	Ast	mm	3995
2.13	larghezza della corsia di impilamento ad angolo retto pallet 1200x1200 - tolleranza 200mm	Ast	mm	4125
2.14	Angolo di inclinazione (ant/post)	α/β	(°)	6/10
2.15	Dimensione forche	s/e/l	mm	45x125x1220
2.16	Portaforche secondo normativa ISO 2328, classe/tipo A,B			3A
2.17	Regolazione laterale forche (esterno forche) max/min	W5	mm	1060/250

PESO

3.01	Peso operativo		Kg	5090
3.02	Caricamento dell'asse (carico ant/post.)		Kg	2050/2400
3.03	Caricamento dell'asse (scarico ant/post.)		Kg	6770/680

RUOTA E PNEUMATICO

4.01	Tipo di gomme (ant/post)			Pneumatici superelastica anti-traccia
4.02	Interasse (ant/post)	W3/W2	mm	1000/990
4.03	Numero ruote (ant/post)			2/2
4.04	Dimensioni pneumatici (anteriori)			28x9-15-14PR
4.05	Dimensioni pneumatici (posteriori)			200/50-10

PRESTAZIONI

5.01	Forza trazione massima (carico)		N	21700
5.02	Pendenza massima superabile (carico)		%	18
5.03	Velocità di transito (carico/scarico)		Km/h	17/18
5.04	Tempo di accelerazione (10m) (carico/scarico)		s	4.7/4.5
5.05	Velocità di sollevamento (carico/scarico)		mm/s	340/460
5.06	Velocità di abbassamento (carico/scarico)		mm/s	-/500

MOTORE

6.01	Alimentazione motore di azionamento (S2-60min)		kW	16.6
6.02	Alimentazione motore sollevamento (S3-15%)		kW	13.5
6.03	Guida in modalità controllata			MOSFET/AC
6.04	Sollevamento in modalità controllata			MOSFET/AC
6.05	Freno di servizio/freno di stazionamento			Idraulico/meccanico
6.06	Pressione di scarico		Mpa	21
6.07	Tipo di controllo dell'azionamento			ZAPI/INMOTION

BATTERIA LITIO

7.01	Voltaggio batteria/Capacità nominale		V/Ah	80/404
7.02	Peso batteria		Kg	350

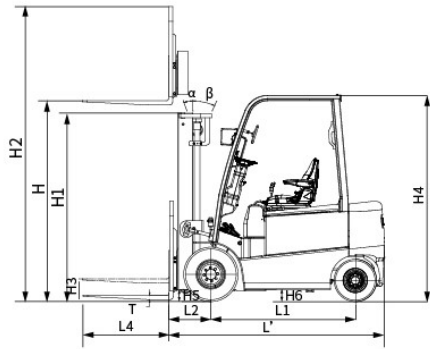

Ast: Larghezza corsia di impilamento
ad angolo retto
a: Tolleranza
l: Lunghezza del carico

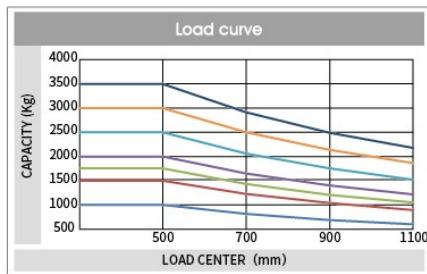
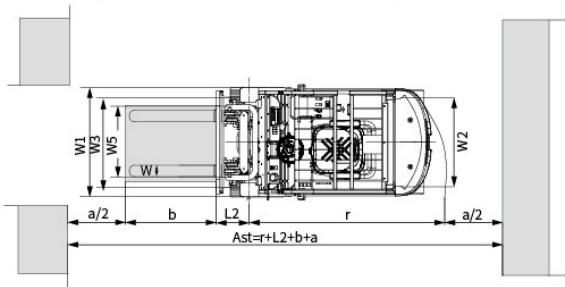

CPD30

NOTA:

L'asse verticale indica la capacità di carico e l'asse orizzontale indica il baricentro del carico che viene calcolato dalla superficie anteriore delle forche alla gravità del carico standard. Il carico standard indica un cubo con una lunghezza del bordo di 1000 mm.

Quando l'albero è inclinato in avanti, utilizzando forche non standard o caricando merci di grandi dimensioni, la capacità di carico sarà ridotta. La capacità di carico del montante standard a baricentro di carico diverso può essere nota da questo diagramma di carico.

ALTRE SPECIFICHE PRODOTTO

Tipo montante		DUPLEX
Altezza di sollevamento	mm	4000
Traslatore		SI
Posizionatore forche idraulico		SI
Fari di lavoro		SI
Lampeggiante		SI
Cicalino retromarcia		SI
Sensore sedile presenza uomo a bordo		SI
Cinture di sicurezza		SI
Specchietti retrovisori		SI
Lunghezza alla piastra	mm	2650
Larghezza	mm	1260
Altezza carrello	mm	2550
Altezza montante abbassato	mm	2550

EDOCAR
NOLEGGIO



>> ANTEGNATE (BERGAMO) ITALY - Strada Provinciale ex Strada Statale 11, nr. 35
TEL. +39 0363 905870 - antegnate@edocarnoleggio.it

>> URAGO D'OGGIO (BRESCIA) ITALY - Via Don Francesco Metelli, 16
TEL. +39 030 717237 - urago@edocarnoleggio.it