

CPD35-GB2LI-H

Carrello Elevatore Elettrico - Batteria al Litio



DATI DEL PRODUTTORE E SPECIFICHE TECNICHE

SPECIFICHE

1.01	Produttore			HELI
1.02	Modello			CPD35-GB2Li-H
1.03	Portata		Kg	3500
1.04	Baricentro		mm	600
1.05	Alimentazione			Batteria al Litio
1.06	Operatore			Operatore seduto
1.07	Distanza di carico, centro dell'asse motore alla forcella		x	482
1.08	Interasse		y	1750

DIMENSIONI

2.01	Altezza da terra delle forche	m1	mm	130
2.02	Altezza da terra (centro del passo)	m2	mm	140
2.03	Altezza (montante abbassato)	h1	mm	2120
2.04	Altezza massima estesa	h4	mm	4217
2.05	Alzata libera	h2	mm	160
2.06	Alzata di sollevamento standard	h3	mm	3000
2.07	Altezza del sedile relativa al SIP	h7	mm	1150
2.08	Altezza del gancio di traino	h10	mm	320
2.09	Altezza del tettuccio di protezione	h6	mm	2180
2.10	Lunghezza complessiva con forche	l1	mm	3644
2.11	Lunghezza complessiva senza forche	l2	mm	2574
2.12	Larghezza complessiva	b1	mm	1225
2.13	Larghezza forche (min/max)	b5	mm	1060/250
2.14	Raggio di sterzata esterno minimo	Wa	mm	2215
2.15	Larghezza corsia di impilamento ad angolo retto per pallet 1000x1200 trasversalmente	Ast	mm	3897
2.16	Larghezza corsia di impilamento ad angolo retto per pallet 800x1200 in lunghezza	Ast	mm	4097
2.17	Angolo di inclinazione (ant/post)	α/β	(°)	6/12
2.18	Dimensione forche	s/e/l	mm	50x125x1200
2.19	Portaforche secondo normativa ISO2328			3A

PESO

3.01	Peso operativo		Kg	5345
3.02	Caricamento dell'asse (carico ant/post.)		Kg	7580/920
3.03	Caricamento dell'asse (scarico ant/post.)		Kg	2112/2888

RUOTA E PNEUMATICO

4.01	Tipo di gomme (ant/post)			Supereleastica antitraccia
4.02	Battistrada (ant/post)	(b10/b11)	mm	1000/970
4.03	Numero ruote (ant/post)			2/2
4.04	Dimensioni pneumatici (anteriori)			28x9-15
4.05	Dimensioni pneumatici (posteriori)			200/50-10

PRESTAZIONI

5.01	Forza trazione massima (carico)		N	23500
5.02	Pendenza massima superabile (carico/scarico)		%	20/28
5.03	Velocità di transito (carico/scarico)		Km/h	19/20
5.04	Tempo di accelerazione (10m) (carico/scarico)		s	5.8/5.1
5.05	Velocità di sollevamento (carico/scarico)		m/s	0.44/0.54
5.06	Velocità di abbassamento (carico/scarico)		m/s	0.47/0.5

MOTORE

6.01	Alimentazione motore di azionamento (S2-60min)		kW	17
6.02	Alimentazione motore sollevamento (S3-15%)		kW	26
6.03	Guida in modalità controllata			MOSFET/AC
6.04	Sollevamento in modalità controllata			MOSFET/AC
6.05	Freno di servizio/freno di stazionamento			Idrraulico/meccanico
6.06	Pressione di scarico		Mpa	21.5

BATTERIA LITIO

7.01	Voltaggio batteria/Capacità nominale		V/Ah	80/404
7.02	Peso batteria		Kg	350

Ast: Larghezza corsia di impilamento
ad angolo retto
a: Tolleranza
l: Lunghezza del carico

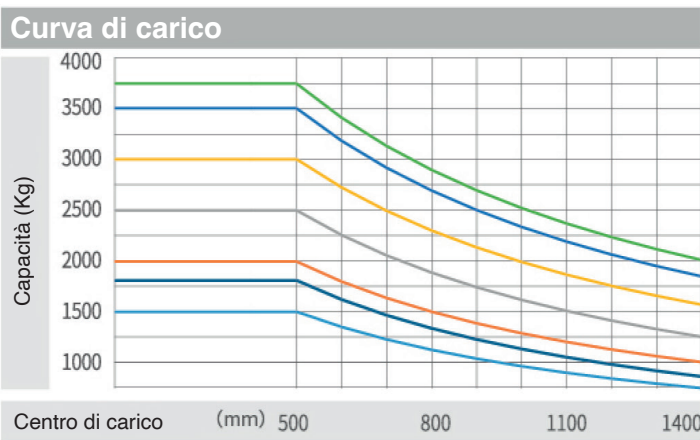
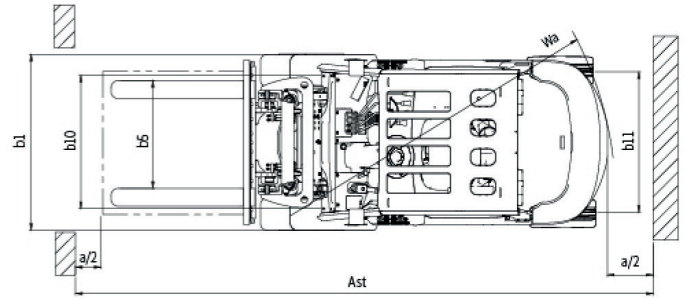
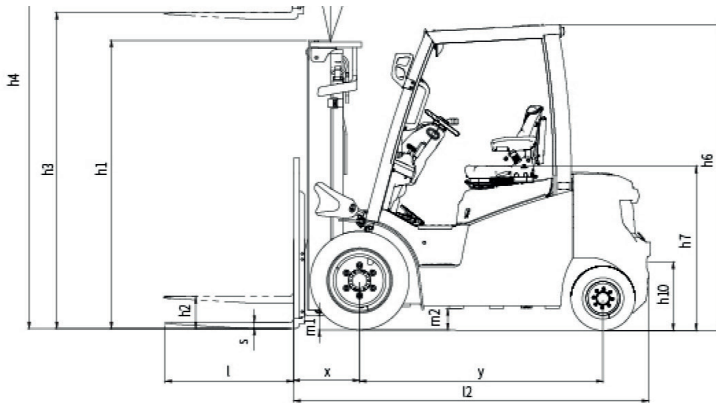

— 3.5t

NOTA:

L'asse verticale indica la capacità di carico e l'asse orizzontale indica il baricentro del carico che viene calcolato dalla superficie anteriore delle forche alla gravità del carico standard. Il carico standard indica un cubo con una lunghezza del bordo di 1000 mm.

Quando l'albero è inclinato in avanti, utilizzando forche non standard o caricando merci di grandi dimensioni, la capacità di carico sarà ridotta. La capacità di carico del montante standard a baricentro di carico diverso può essere nota da questo diagramma di carico.

ALTRE SPECIFICHE PRODOTTO

Tipo montante		DUPLEX
Altezza di sollevamento	mm	4000
Traslatore		SI
Posizionatore forche idraulico		SI
Fari di lavoro		SI
Lampeggiante		SI
Cicalino retromarcia		SI
Sensore sedile presenza uomo a bordo		SI
Cinture di sicurezza		SI
Specchietti retrovisori		SI
Lunghezza alla piastra	mm	1150
Larghezza	mm	1230
Altezza carrello	mm	2160
Altezza montante abbassato	mm	2630

EDOCAR
NOLEGGIO



>> ANTEGNATE (BERGAMO) ITALY - Strada Provinciale ex Strada Statale 11, nr. 35
TEL. +39 0363 905870 - antegnate@edocarnoleggio.it

>> URAGO D'OGGIO (BRESCIA) ITALY - Via Don Francesco Metelli, 16
TEL. +39 030 717237 - urago@edocarnoleggio.it