

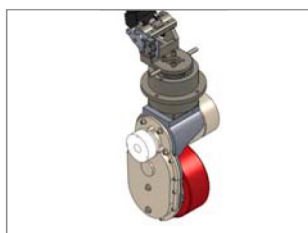

CDD15R-EN

CARRELLO ELEVATORE
A FORCHE
RICOPRENTI



Testa del timone RUYI



Design a 4 punti, migliora la stabilità del carrello



Ruota motrice a pavimento

SPECIFICHE		
Produttore		ITALIFT
Modello		CD15R-EN
Portata	Kg	1500
Baricentro	mm	600
Alimentazione		Elettrico
Operatore		In accompagnamento
Distanza di carico, centro dell'asse motore alla forcella	x	741
Passo	y	1180

DIMENSIONI			
Altezza (montante abbassato)	h1	mm	2340
Altezza (montante esteso)	h4	mm	4060
Max. altezza di sollevamento	h3	mm	3500
Altezza timone in posizione guida (min/max)	h14	mm	670/1300
Altezza forca abbassata	h13	mm	90
Lunghezza complessiva	l1	mm	1750
Lunghezza senza forche	l2	mm	598
Larghezza complessiva	b1/b2	mm	792
Dimensione forche ISO 2331	s/e/l	mm	60/170/1150
Scartamento forche	b5	mm	570
Altezza da terra (centro del passo)	m2	mm	26
Raggio di sterzata	Wa	mm	1365
Larghezza corsia di impilamento ad angolo retto per pallet 1000x1200 trasversalmente	Ast	mm	2218
Larghezza corsia di impilamento ad angolo retto per pallet 800x1200 in lunghezza	Ast	mm	2173

PESO			
Peso di servizio		Kg	560
Caricamento dell'asse (carico ant/post.)		Kg	647/1553
Caricamento dell'asse (scarico ant/post.)		Kg	518/182

RUOTA E PNEUMATICO			
Tipo di gomme (ant/post)			Poliuretano
Battistrada anteriore	b10	mm	523
Battistrada posteriore	b11	mm	410/525
Numero ruote ant/post (x=ruote motrici)			1x+1 / 4
Dimensioni pneumatici (ant/post)	∅		195x70 / 80x70
Dimensioni ruote aggiuntive	∅		150x60

PRESTAZIONI			
Pendenza massima superabile (carico/scarico)	%		6 / 15
Velocità di transito (carico/scarico)	Km/h		4.5/5.0
Velocità di sollevamento (carico/scarico)	m/s		0.08/0.14
Velocità di abbassamento (carico/scarico)	m/s		0.12/0.10
Freno di servizio			Elettromagnetico

MOTORE e BATTERIA			
Alimentazione motore di azionamento (S2-60min)	kW		0.65
Alimentazione motore di sollevamento (S3-15%)	kW		2.2
Voltaggio batteria/Capacità nominale	V/Ah		24/125 (GEL)
Peso batteria	Kg		70
Livello di rumorosità	dB(A)		70

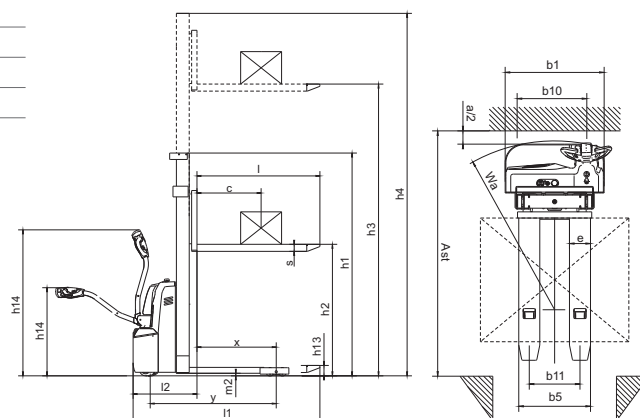
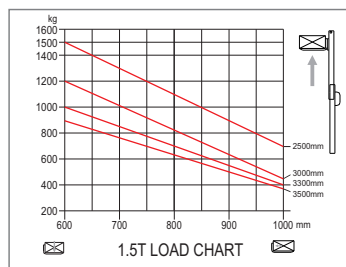

EDOCAR
NOLEGGIO



>> ANTEGNATE (BERGAMO) ITALY - Strada Provinciale ex Strada Statale 11, nr. 35
TEL. +39 0363 905870 - antegnate@edocarnoleggio.it

>> URAGO D'OGGIO (BRESCIA) ITALY - Via Don Francesco Metelli, 16
TEL. +39 030 717237 - urago@edocarnoleggio.it